



High Quality for the best
price on the market



Contact Us

P : CZ +420 380 60 30 30

P : SK +421 222 205 171

P : HU +36 180 89 565

P : PL +48 22 688 78 66

P : RO +48729086615

P : HR+SI +386 8 075 57 45

w : www.agrofortel.cz

w : www.agrofortel.sk

w : www.agrofortel.hu

w : www.agrofortel.pl

w : www.agrofortel.ro

w : www.agrofortel.hr

w : www.agrofortel.si

AGROFORTEL, s.r.o.

Jaurisova 515/4

140 00 Praha 4

CZECHIA

USER MANUAL WOOD CHIPPERS

DE-60G DE-80G DE-80T

English

COMPANY PROFILE

Thank you for buying our product and welcome to AGROFORTEL family!
We are a quickly growing e-commerce and manufacturing enterprise,
specializing in agricultural equipment and machinery with a strong focus
on innovation and quality.



TABLE CONTENT

Safety Cautions	04
Product Description	05
Product Components	06
Technical Data	07
Product Installation	08
Operations Instructions	10
Problems & Solutions	11

SAFETY

CAUTIONS

The machine must only be used for its intended purpose!
Any other use is deemed to be a case of misuse.



This symbol signifies that special attention is required upon potential danger under special circumstances. Please be sure to comply with the guidelines to prevent dangerous situations.

! CAUTION

1. This machine is exclusively intended for chopping wood and branches with the specific diameter of each model. Any other use is considered improper.
2. Do not put hands or feet near working parts or under the machine - turn off machine and wait for a complete stop before any other operations !
3. The wood chippers must only be used by people well trained in the operation, maintenance and safety rules presented in this user manual !
4. It is not allowed to use the wood chipper for other activities, otherwise the machine may be damaged and users may be injured !

! RISKS

- Risk of injury to the hands / fingers by the rotating knives.
- Risk of injury: hair and loose clothing, etc. can be captured and wound up!
- Safety regulations must be observed with regard to clothing.
- Risk of injury due to contacting with operational parts.
- Risk of injury to the eye by flying debris, even with safety goggles.

These risk factors can be minimized through obeying all security and operation instructions, proper machine maintenance, proficient and appropriate operation by persons with technical knowledge and experience!

PRODUCT

DESCRIPTION

The branch chopper is a household product for cutting branches outdoors, without the need for an electrical connection. The gasoline engine is powerful enough to provide a smooth and precise cutting of branches. This equipment is exclusively intended for chopping wood and branches with the specific diameter of each model. Any other use is considered improper. The shredder must only be used by trained operators who are familiar with the contents of this manual.

It is dangerous to install or use parts other than original parts from the manufacturer. The manufacturer declines any responsibility for the consequences resulting from the use of such parts, and the warranty of the equipment becomes void.

The wood chipper DE-60G cuts branches, slats, and other wood waste into billets 50-80 mm long. The maximum diameter of the branches is 60 mm, depending on the species and the humidity of the tree.

The wood chipper DE-80G cuts branches, slats, and other wood waste into billets 60-120 mm long. The maximum diameter of the branches is 80 mm, depending on the species and the humidity of the tree.



DE-60G



DE-80G

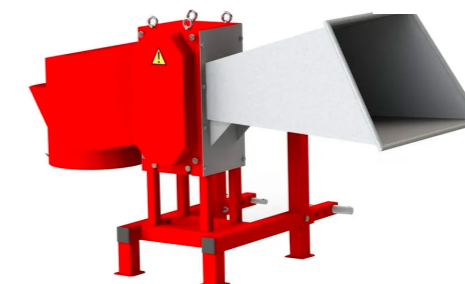

DE-80PTO

PRODUCT COMPONENTS

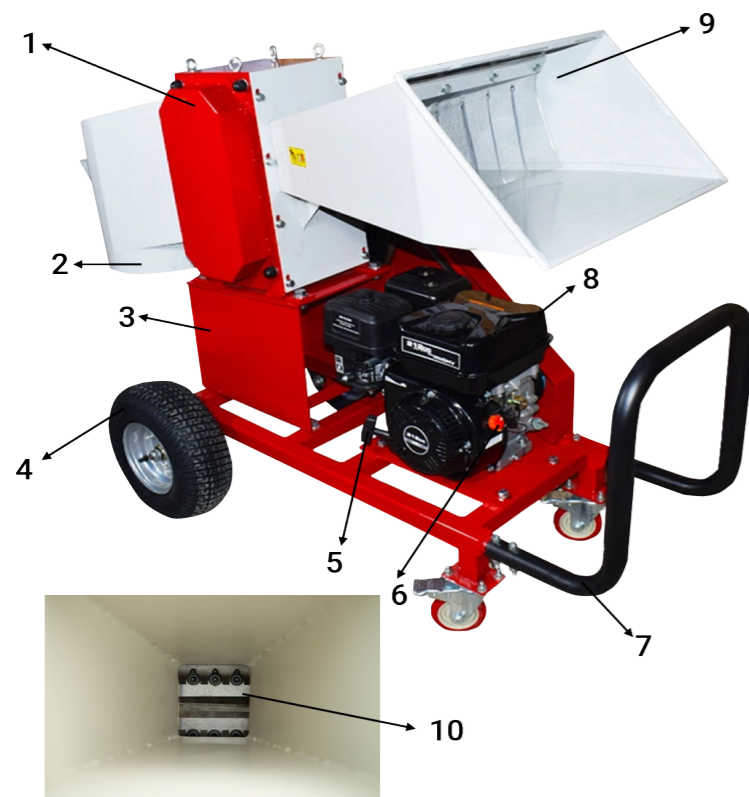

PRODUCT COMPONENTS

1	Cutting Module
2	Unloading Hopper
3	Support Frame
4	Wheels
5	Starter Handle
6	Button ON / OFF
7	Handle for Transportation
8	Gasoline Engine
9	Inlet Hopper
10	Knives

TECHNICAL DATA

Technical Specifications	DE-60G	DE-80G	DE-80PTO
Capacity (max)	2 cbm/hour	4 cbm/hour	4 cbm/hour
Engine power	7 h.p.	7 h.p.	PTO driven model
Soft wood max. diameter	60 mm	80 mm	80 mm
Hard wood max. diameter	50 mm	60 mm	60 mm
Length of ready pieces	50...80 mm	60...120 mm	60...120 mm
Knives	6 pcs	6 pcs	6 pcs
Chipper spindle speed	max. 360 rpm	max. 360 rpm	max. 540 rpm
Engine shaft speed	max. 3600 rpm	max. 3600 rpm	max. 3600 rpm
Fuel type	Gasoline	Gasoline	PTO driven model

Dimensions	DE-60G	DE-80G	DE-80PTO
Length	1100 mm	1485 mm	1611 mm
Width	590 mm	745 mm	834 mm
Height	920 mm	1230 mm	819 mm
Hopper dimensions	355 x 355 mm	530 x 360 mm	530 x 360 mm

PRODUCT INSTALLATION



1

Attach the wheels to the wood chipper body & mount the support bracket.



2

Mount the unloading hopper using the screws provided.



3

Mount the inlet hopper & the handle for transportation.



OPERATIONS

INSTRUCTIONS

- 1 Place the equipment on a flat, dry surface, then block the wheels to prevent it from moving. Make sure the chipper cannot be moved.
- 2 Move the fuel valve lever to the ON position.
- 3 Move the CHOKE LEVER to the CLOSE position (only necessary if the engine is cold). To restart a warm engine, leave the choke lever in the open position.
- 4 Move the THROTTLE LEVER away from the slow position, about 1/3 of the way toward the FAST position.
- 5 Turn the engine switch to the ON position. Gently pull the handle until you feel resistance. Allow the string to retract slightly, then pull quickly to start the engine. Pull 1-2 times to start the engine.
- 6 Electric start: Turn and hold the key in the start position until the engine starts, then let the key return to the operating position.
- 7 Move the CHOKE lever (in the case of a cold engine) slowly back to the OPEN position when the engine is running properly.
- 8 If the chipper has not been used (cold engine), let the engine warm up by letting it run at low speed for 3-4 minutes, then advance the THROTTLE LEVER to the maximum position.

PROBLEMS

AND SOLUTIONS

PROBLEM	POSSIBLE CAUSE	SOLUTIONS
Engine doesn't start	it has no fuel	add fuel
	spark plug disconnected	connect the spark plug
	you did not follow the correct steps to start	see the start section
	dirty spark plug	replace, clean the spark plug
	no spark, ignition problem	consult the distributor
	without compression	consult the distributor
The engine exhaust is black	improper fuel	consult the distributor
	dirty air filter	replace the air filter
The engine works but the chopped material does not result	the exhaust piece is clogged	clean up the debris set the acceleration to fast
Excessive vibrations when cutting branches	the chopper knives are dull	sharpen or replace the knives
	the branches are too hard or dry	introduce soft wood and higher humidity
Unusual noises during operation	you have overloaded the machine	let the machine chop the excess material
	the blades are broken, bent or weakened	check the knives, tighten or replace
	jammed knives	check if you have introduced foreign bodies





Vysoká kvalita za nejlepší
cenu na trhu



Kontaktujte nás

P : CZ +420 380 60 30 30
P : SK +421 222 205 171
P : HU +36 180 89 565
P : PL +48 22 688 78 66
P : RO +48729086615
P : HR+SI +386 8 075 57 45

w : www.agrofortel.cz
w : www.agrofortel.sk
w : www.agrofortel.hu
w : www.agrofortel.pl
w : www.agrofortel.ro
w : www.agrofortel.hr
w : www.agrofortel.si

AGROFORTEL, s.r.o.
Jaurisova 515/4
140 00 Praha 4
CZECHIA

ŠTĚPKOVAČ DŘEVA

NÁVOD K POUŽITÍ DE-60G DE-80G DE-80T

Čeština

NĚCO O NÁS

Děkujeme Vám za zakoupení našeho produktu a vítáme Vás v rodině AGROFORTEL! Jsme rychle rostoucí internetový obchod a výrobní společnost, která se specializuje na zemědělskou techniku a vybavení se silným důrazem na inovaci a kvalitu.



V NÁVODU SE DOČTETE O

BEZPEČNOSTNÍCH POKYNECH 04

SPECIFIKACI PRODUKTU 05

JEDNOTLIVÝCH SOUČÁSTECH 06

TECHNICKÝCH DATECH 07

MONTÁŽI PRODUKTU 08

PROVOZNÍCH POKYNECH 10

PROBLÉMECH A ŘEŠENÍ 11

BEZPEČNOSTNÍ POKYNY

Stroj smí být používán pouze k určenému účelu!
Jakékoli jiné použití je považováno za případ nesprávného použití.



Tento symbol znamená, že je třeba věnovat zvláštní pozornost potenciálnímu nebezpečí za zvláštních okolností. Prosím, ujistěte se pečlivě dodržujete pokyny, abyste předešli nebezpečným situacím.

! POZOR!

1. Tento stroj je určen výhradně pro štípání dřeva a větví o maximálním průměru specifikovaného u daného modelu. Jakékoli jiné použití je považováno za nevhodné.
2. Nevkládejte ruce ani nohy do blízkosti pracujících částí nebo pod stroj - před jakýmkoliv dalšími operacemi stroj vypněte a počkejte, až se úplně zastaví!
3. Štěpkovače smí používat pouze osoby dobře proškolené v obsluze, údržbě a bezpečnostních pokynech uvedených v tomto návodu k použití!
4. Štěpkovač není dovoleno používat k jiným činnostem, jinak může dojít k poškození stroje a zranění uživatele!

! RIZIKA

- Nebezpečí poranění rukou/prstů rotujícími noži.
- Nebezpečí poranění: vlasy a volné oblečení atd. mohou být zachyceny a navinuty!
- Je nutné dodržovat bezpečnostní pokyny týkající se oděvu.
- Nebezpečí poranění v důsledku kontaktu s provozními částmi.
- Nebezpečí poranění očí odletujícími úlomky, a to i s ochrannými brýlemi.

Tyto rizikové faktory lze minimalizovat dodržováním všech bezpečnostních a provozních pokynů, řádnou údržbou stroje, odbornou a vhodnou obsluhou osobami s technickými znalostmi a zkušenostmi!

SPECIFIKACE PRODUKTU

Štěpkovač větví je výrobek pro domácí použití, který slouží k sekání větví ve venkovním prostředí bez nutnosti připojení k elektrické síti. Benzínový motor je dostatečně výkonný, aby zajistil hladké a přesné sekání větví. toto zařízení je určeno výhradně pro sekání dřeva a větví o konkrétním průměru každého modelu. Jakékoli jiné použití je považováno za nevhodné. Drtič smí používat pouze vyškolená obsluha, která je seznámena s obsahem tohoto návodu.

Je nebezpečné instalovat nebo používat jiné než originální díly od výrobce. Výrobce odmítá jakoukoli odpovědnost za následky vyplývající z použití takových dílů a záruka na zařízení ztrácí platnost.

Štěpkovač DE-60G štěpkuje větve, latě a jiný dřevní odpad na polena o délce 50-80 mm. Maximální průměr větví je 60 mm v závislosti na druhu a vlhkosti stromu.

Štěpkovač DE-80G štěpkuje větve, latě a další dřevní odpad na polena o délce 60-120 mm. Maximální průměr větví je 80 mm v závislosti na druhu a vlhkosti stromu.



DE-60G



DE-80G

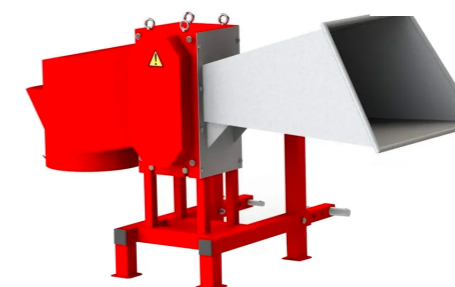

DE-80PTO

JEDNOTLIVÉ SOUČÁSTI

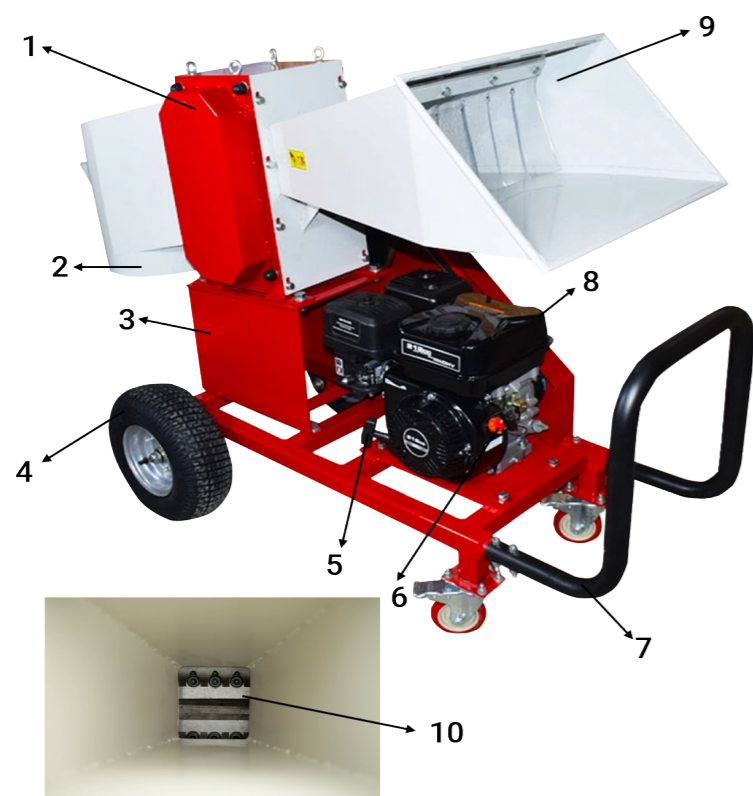

1 ŠTĚPKOVACÍ MODUL

2 KRYTKA VÝSTUPU

3 PODPĚRNÝ RÁM

4 KOLEČKA

5 RUKOJEŤ STARTÉRU

6 TLAČTKO ON/OFF (ZAP/VYP)

7 MANIPULAČNÍ MADLO

8 BENZINOVÝ MOTOR

9 KRYT VSTUPU

10 ŠTĚPKOVACÍ NOŽE

TECHNICKÁ DATA

Technické specifikace	DE-60G	DE-80G	DE-80PTO
Kapacita (max)	2 cbm/hod.	4 cbm/hod.	4 cbm/hod.
Výkon motoru	7 KS (HP)	7 KS (HP)	Externí pohon (kardan)
Max. průměr měkkého dřeva	60 mm	80 mm	80 mm
Max. průměr tvrdého dřeva	50 mm	60 mm	60 mm
Nářezová délka	50...80 mm	60...120 mm	60...120 mm
Nože	6 ks	6 ks	6 ks
Otáčky vřetena štěpkovače	max. 360 o/m	max. 360 o/m	max. 540 o/m
Otáčky hřídele	max. 3600 o/m	max. 3600 o/m	max. 3600 o/m
Typ paliva	Benzín	Benzín	Externí pohon (kardan)

Rozměry	DE-60G	DE-80G	DE-80PTO
Délka	1100 mm	1485 mm	1611 mm
Šířka	590 mm	745 mm	834 mm
Výška	920 mm	1230 mm	819 mm
Rozměry krytu (násypky)	355 x 355 mm	530 x 360 mm	530 x 360 mm

MONTÁŽ PRODUKTU



1

Připevněte kola k tělu štěpkovače a namontujte podpěrný rám.



2

Připevněte výstupní kryt pomocí příložených šroubů.



3

Připevněte vstupní kryt & manipulační madlo.



OPERAČNÍ POKYNY

- Umístěte zařízení na rovný a suchý povrch a zablokujte kola, aby se nepohybovala. Ujistěte se, že se štěpkovač nemůže pohybovat.
- Přesuňte páčku palivového ventilu do polohy ON.
- Přesuňte páku sytiče do polohy ZAVŘENO (nutné pouze v případě studeného motoru). Chcete-li znovu nastartovat zahřátý motor, ponechte páčku sytiče v otevřené poloze.
- Přesuňte páku plynu z pomalé polohy, přibližně do 1/3 cesty směrem k poloze FAST
- Otočte spínač motoru do polohy ON. jemně táhněte za rukojeť, dokud neucítíte odpor. Strunu zlehka zatáhněte a poté rychlým zatažením spusťte motor. Pro spuštění motoru zatáhněte 1–2krát.
- Elektrické startování: Otočte a podržte klíčkem v poloze pro startování, dokud motor nenaskočí, poté nechte klíček vrátit do provozní polohy.
- Když motor řádně běží, přesuňte páčku CHOKE (v případě studeného motoru) pomalu zpět do polohy OPEN.
- Pokud štěpkovač nebyl používán (studený motor), zahřejte motor tak, že jej necháte běžet na nízké otáčky po dobu 3–4 minut, a poté posuňte páku plynu do maximální polohy.

PROBLÉMY A ŘEŠENÍ

Při vzniku problému vždy vypněte motor. Nikdy nestrkejte končetiny ani obličej do nastartovaného stroje. Opravy produktu provádí zákazník na vlastní nebezpečí, při vzniku závady je doporučeno kontaktovat prodejce.

PROBLÉM	MOŽNÁ PŘÍČINA	ŘEŠENÍ
Motor nestartuje.	Nedostatek paliva.	Doplňte palivo.
	Startovací svíčka je odpojena.	Připojte svíčku.
	Nebyly provedeny správné kroky ke spuštění motoru.	Postupujte dle návodu. Str. 10.
	Startovací svíčka je znečištěna.	Vyčistěte svíčku.
	Startovací svíčka je rozbitá.	Kontaktujte prodejce.
	Neprobíhá komprese.	Kontaktujte prodejce.
Výfukové splodiny jsou černé.	Použití nevhodného paliva	Kontaktujte prodejce.
	Špinavý filtr.	Vyměňte filtr.
Motor funguje, ale nasekaný materiál z něj nevychází.	Výfukové potrubí je ucpané.	Odstraňte nečistoty. Nastavte maximální akceleraci.
Nadměrné vibrace při řezání větví.	Sekací nože jsou tupé.	Nabruste / vyměňte nože.
	Větve jsou příliš tvrdé či suché.	Vložte měkkčí / vlhčí dřevo.
Neobvyklé zvuky během provozu.	Stroj byl přetížen.	Nechte stroj zpracovat přebytečný materiál.
	Nože jsou poškozené.	Zkontrolujte nože, dotáhněte je, či v případě potřeby vyměňte.
	Nože se zasekly.	Zkontrolujte, zdali nedošlo ke vniku nevhodných těles do štěpkovače.

